

Dimensionamento e ottimizzazione della catena cinematica

Ing. Christine Berger
Area Manager & Engineering



WITTENSTEIN

Panoramica riduttori



Riduttori Coassiali

Riduttori Angolari



Il riduttore serve a ...

- Ridurre la velocità del motore
- Aumentare la coppia erogata dal motore
- Abbassare il rapporto di inerzie lambda

$$\lambda = \frac{J_{carico}}{J_{motore} * i^2}$$

ingresso

10 Nm / 2000 rpm

Rapporto di riduzione $i = 5$

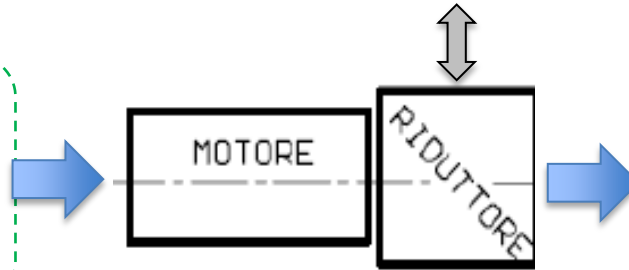

uscita

50 Nm / 400 rpm

Dall'applicazione del cliente al dimensionamento della catena cinematica

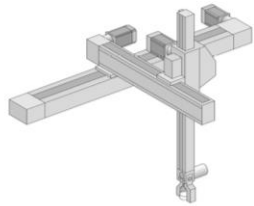

Robot pick & place

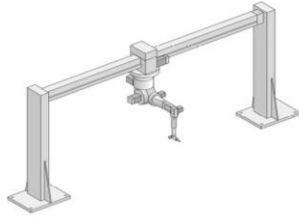

Robot saldatura

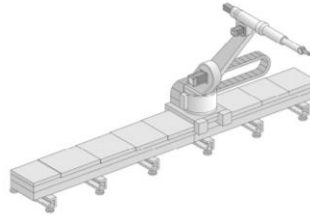

7° asse

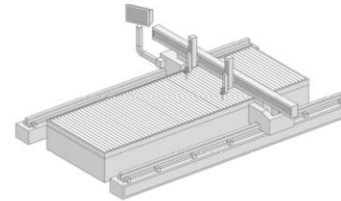

Taglio plasma

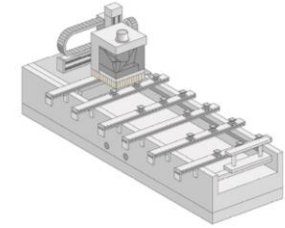

Lavorazione del legno

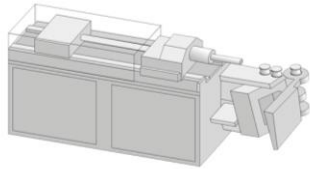

Macchina piegatubi

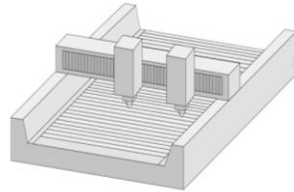

Taglio Laser

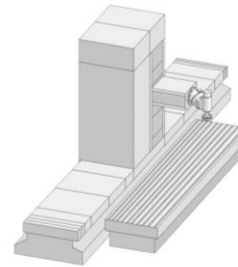

Fresatrice a colonna

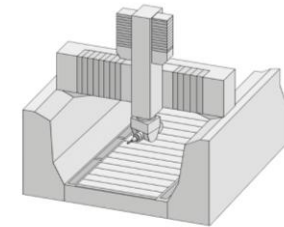

Fresatrice a portale

Passo 1 – Definire specifiche costruttore macchina (cliente)

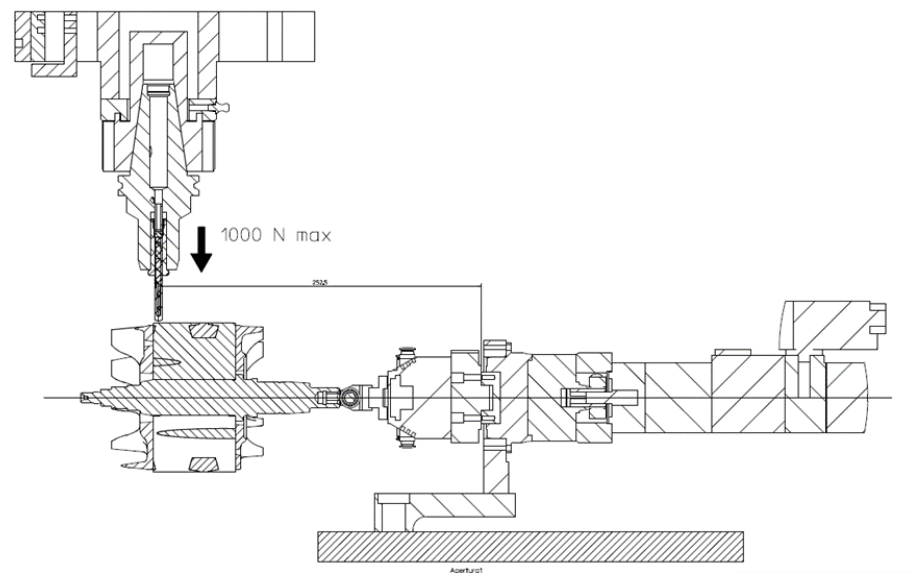
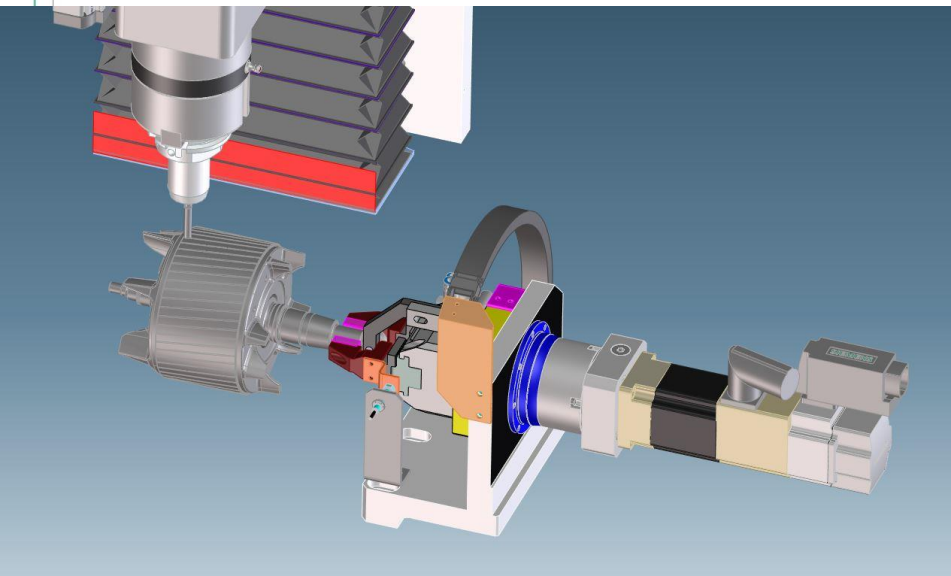

Richiesta: simulazione asse macchina, scelta di riduttore e motore adatti

- ➔ Verifica completezza dati necessari
- ➔ Definizione parametri mancanti

Passo 1 - Definire specifiche tecniche macchina

Prestazione

coppia, velocità
precisione
forze sui cuscinetti
rigidezza torsionale
Ecc.

Condizioni ambientali

temperatura
classe di protezione IP
agenti corrosivi, resistenza a lavaggi
lubrificazione alimentare
certificati quali ATEX ecc..

Efficienza (risparmio energetico)

Costi

Principio di funzionamento

epicicloidale
a vite senza fine
ipoide
cicloide
armonico

Geometria

ingombro carcassa riduttore
interfaccia ingresso / uscita: albero, flangia, puleggia, pignone ..
coassiale / angolare

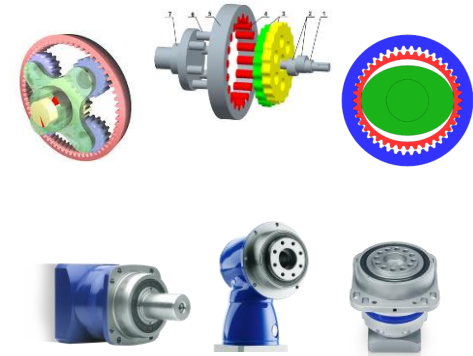

Passo 2 – la sequenza giusta di dimensionamento



Simulazione dell'asse macchina:

- movimento, masse, velocità ecc.
- eventuali ulteriori elementi di trasmissione
- Impatto sul riduttore
- Coppia e velocità richieste al motore
- Azionamento ecc.

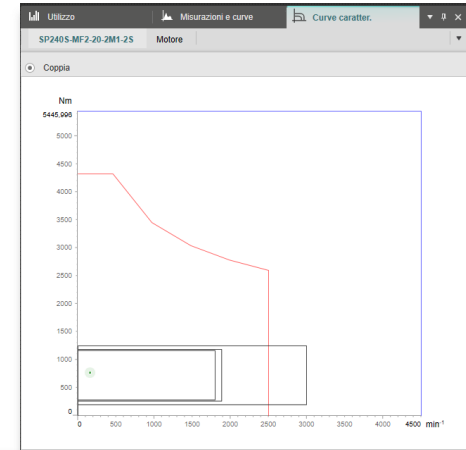

Passo 3 – Il calcolo

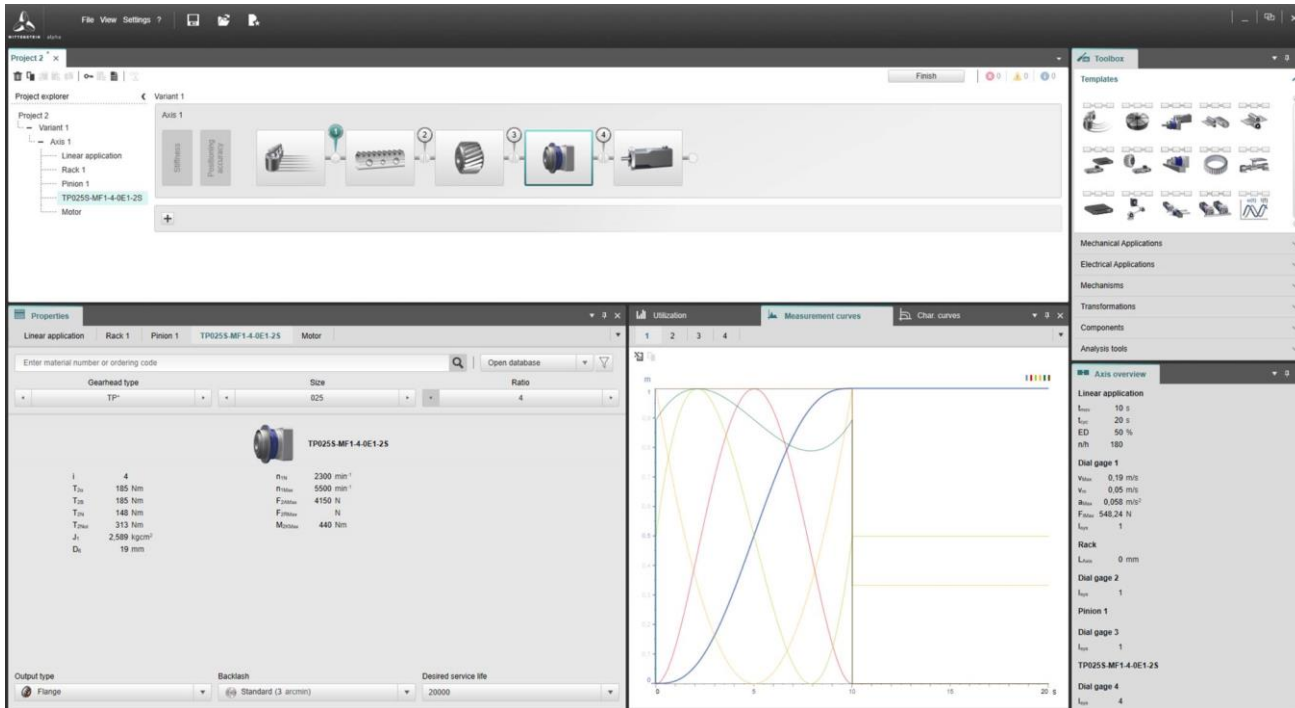

- Tipo di applicazione
 - pignone e cremagliera
 - nastro trasportatore
 - puleggia e cinghia
 - biella e manovella
 - etc.
- Inserimento dati
- Scelta riduttore
- Scelta motore

Passo 3 – Il calcolo

Il software

- riporta i dati dell'applicazione sul riduttore
- Permette di visionare lo sfruttamento dei parametri tecnici del riduttore grazie al database

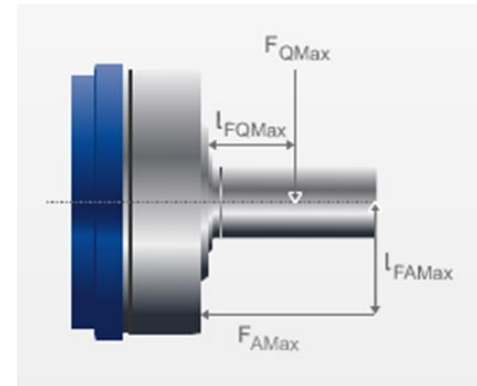
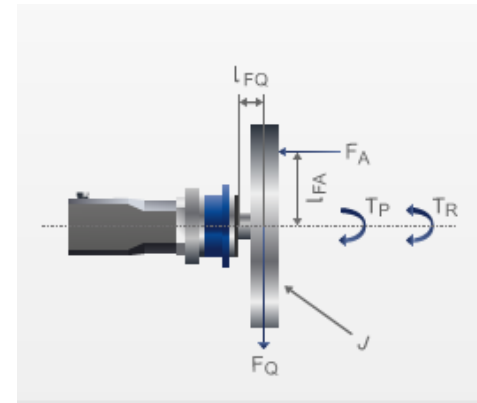
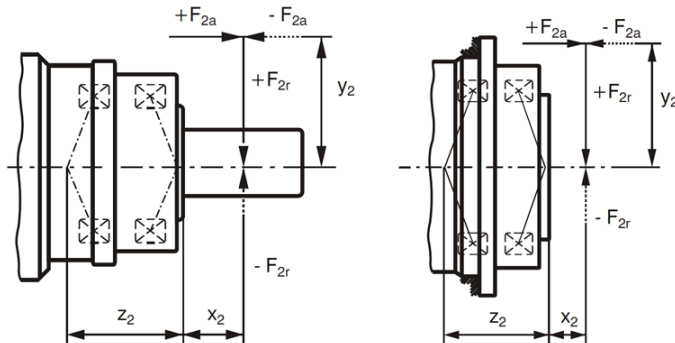

Se la simulazione si discosta troppo dalla realtà e un componente si rompe

Simulazione

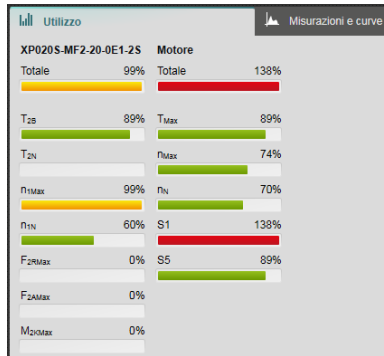

Situazione reale



Sovraccarico del 30% !



- Dati comunicati dal costruttore poco accurati (massa sottostimata, accelerazioni sottovalutate etc.)
- Profili di moto complessi sono stati semplificati troppo
- Prestazioni della macchina insufficienti => sovraccarico da parte dell'utilizzatore
- Fattori ambientali trascurate (temperatura, agenti aggressivi ..)
- Errato montaggio

Verifica e Ottimizzazione

